

## Gancio Retrattile

- Sistema di ganci di ultima generazione
- Progettato alloggiarlo dietro al paraurti
- Facile installazione, come per i fissi
- Design sicuro e pratico:
  - ◆ Indicatore visivo ed auditivo del corretto inserimento
  - ◆ Sgancio con movimento verso l'alto della sfera.
  - ◆ Accesso facile dall'esterno del veicolo.
- Invisibile quando chiuso.
- Copertura in Teflon per garantire la scorrevolezza nell'utilizzo

Disponibile attualmente per i seguenti modelli:

Audi A3 / 2008 ->(\*)

Audi A4 Berlina, Avant / 2008 ->

BMW Serie 3 Berlina, Touring / 2005 ->

FORD Galaxy / 2006 ->

Mazda 6 SW / 2008 ->(\*)

Mercedes Cl. E Berlina, SW / 2002 ->

Renault Laguna / 2007 ->(\*)

VW Tiguan / 2007 ->

TOYOTA Avensis Berlina, SW / 2008 ->(\*)

Audi A4 Berlina, Avant / 2004-2008

Audi A6 Berlina, Avant / 2005 ->

BMW Serie 5 Berlina, Touring / 2003 ->

FORD Kuga / 2008 ->

Mercedes Cl. C Berlina, SW / 2007 ->

Opel Insigna Berlina, SW / 2008 ->(\*)

VW Passat Berlina, Variant / 2005 ->

Volvo V70 / 2007 ->(\*)

TOYOTA Auris / 2007 ->

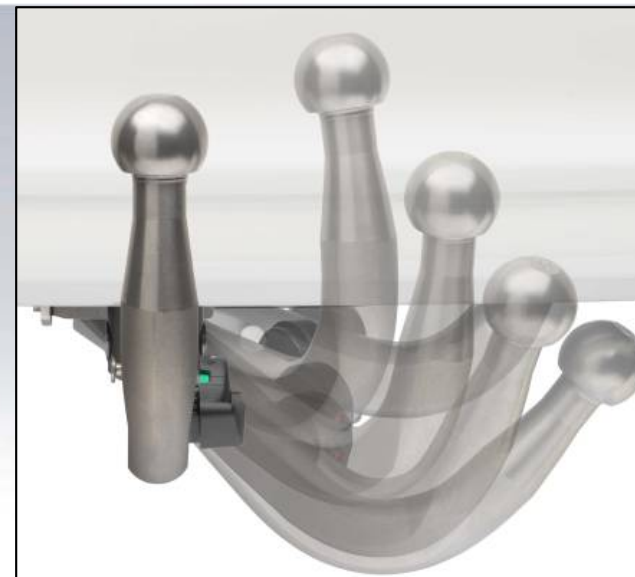

(\*) In sviluppo, di prossima commercializzazione.